

Elektrisk system, el-start:

Motorer med el-start er udrustet med dynastarter, strømfordeler og tændspole. Strømfordeleren er med automatisk tændingsregulering. Tændingen er justeret fra fabrikken og kræver ingen yderligere indstilling.

En gang pr. sæson bør platinerne efterses. De kan renses med en klud vædet i benzin. Er kontaktfladerne meget brændte, bør de udskiftes. Platinafstanden skal være 0,4 mm. Strømfordelerdækslet skal holdes rent indvendig, og ved sæsonens start skal fedtkoppen på strømfordeleren have en omdrejning.

Dynastarteren kræver normalt ingen vedligeholdelse. Det må dog tilrådes med mellemrum at sende den til eftersyn og rensning på et specialværksted. For eksempel hvert andet eller tredje år. Kileremmens spænding skal kontrolleres med jævne mellemrum. Remmen skal kunne trykkes ca. 5 mm ned midt mellem dynastarter og svinghjul, når den er tilpas stram.

Med passende mellemrum skal tændrørene renses og justeres. Elektrodeafstanden skal være 0,7 mm. Skal tændrørene udskiftes, anbefaler vi Bosch M 95T1 eller tilsvarende.

Batteriets poler og kabelsko skal holdes rene og smøres ind i vaseline. Hver fjortende dag kontrolleres elektrolytniveauet. Det skal holdes 5-10 mm over pladerne i batteriet. Til efterfyldning må kun anvendes destilleret vand.

Iøvrigt bør De holde hele det elektriske system rent og tørt; det kan holde fugtigheden væk engang imellem at sprøjte motorens el-udrustninger og ledninger med silicone. Skulle der alligevel opstå fejl i el-systemet, bør De søge sagkyndig bistand.

Reversgearet:

Lad aldrig motoren stå i frigear, når båden bugseres eller fører sejl alene. Når motoren ikke er i gang, smøres gearet ikke, og lejerene kan gå fast, hvis skruen trækker gearet rundt i længere tid.

Når koblingen eller bremsebåndet skal justeres, gøres det på følgende måde:

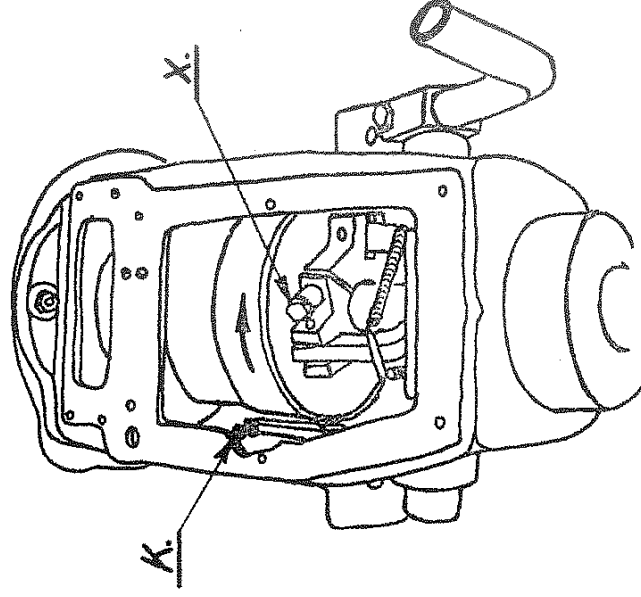

Fig. 4

Ventiler:

Justering af kobling for frem:

1. Tag dækslet af revershuset og drej gearret, så De kan komme til skruen mærket X. Derpå stilles gearret i bak.
2. Løsn skruen mærket X.
3. Drej trekloen ca. 20 grader i pilens retning.
4. Spænd atter skruen mærket X.
5. Prøv at føre gearstangen frem og tilbage og mærk om spændingen er tilpas.

Justering af bremsebånd for bak:

1. Tag dækslet af revershuset.
2. Løsn kontramøtrikken på skruen mærket K.
3. Spænd skruen mærket K ca. en kvart omgang.
4. Spænd atter kontramøtrikken fast.
5. Sæt atter dækslet på revershuset.
6. Start motoren og prøv om den kan bakke.

De må endelig ikke stramme bremsebåndet mere end højst nødvendigt, idet der da vil opstå unødigt stort slid på dette.

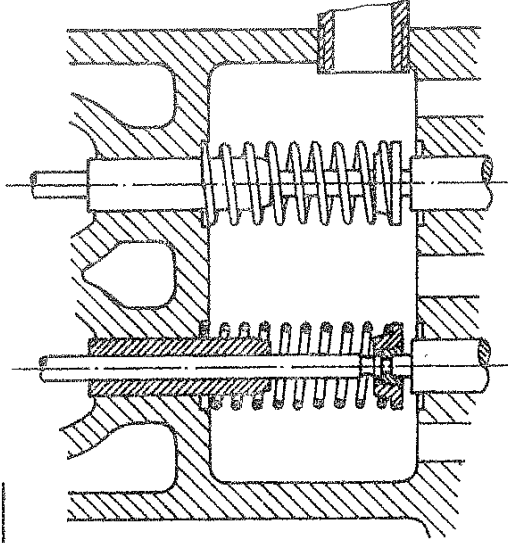

Fig. 5

Skulle der ske noget med Deres ventiler, kan De, hvis De følger nedenstående selv tage ventilerne ud for reparation.

1. Tag ventildækslet af.
2. Løft ventilfjeder-skål (1) og ventilfjeder (2) ved hjælp af en lille løfte-stang eller ventil-tang.
3. Tryk ventilen ned.
4. Tag låsestykkerne (3) af.
5. Tag ventilen (5) ud.
6. Tørn motoren, så ventillofteren (4) står i sin nederste stilling.

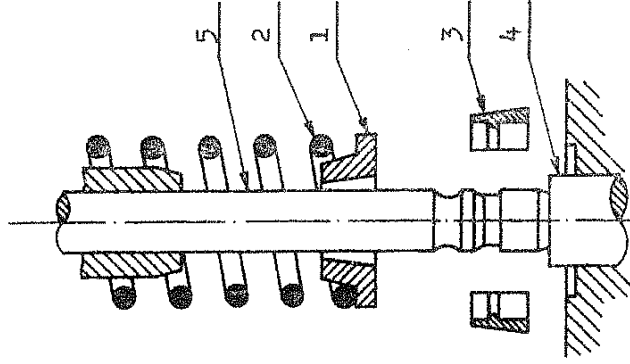

Fig. 6